

Лебедка однобарабанная противовесная ЛЭК-20/0,3
ТУ ВУ 691751207.002-2014.

№	Наименование параметра	Значение параметра
1	Тяговое усилие лебедки, т	0,3
2	Максимальная скорость подъема, м/с	0,85
3	Мощность серводвигателя, кВт	1,3
4	Канатоемкость секции барабана, м	до 20
5	Количество секций барабана / канатов	1 / 2
6	Напряжение питания, трехфазное	380 В, 50 Гц
7	Тормозная система	один тормоз
8	Рукоятка ручного привода	Есть
9	Датчик нагрузки	Нет
10	Датчик температуры	Есть
11	Датчик перехлеста и ослабления троса	Есть
12	Абсолютный энкодер	Есть
13	Инкрементальный энкодер	Нет
14	Командоаппарат (тонкая настройка)	8 концевых выключателей
15	Грузовой канат , d мм	6,9
16	Прижимной ролик	Есть
17	Режим работы по ГОСТ 183-74	ПВ30%
18	Степень защиты по ГОСТ 14254	IP 54
19	Габаритные размеры лебедки ШxГxВ, мм	688x 336x 660
20	Вес лебедки, кг	112

Инв. № подл.
Подп. и дата
Взам. инв. №
Инв. № дубл.
Подп. и дата

Изм.	Лист	№ докум.	Подп.	Дата
------	------	----------	-------	------

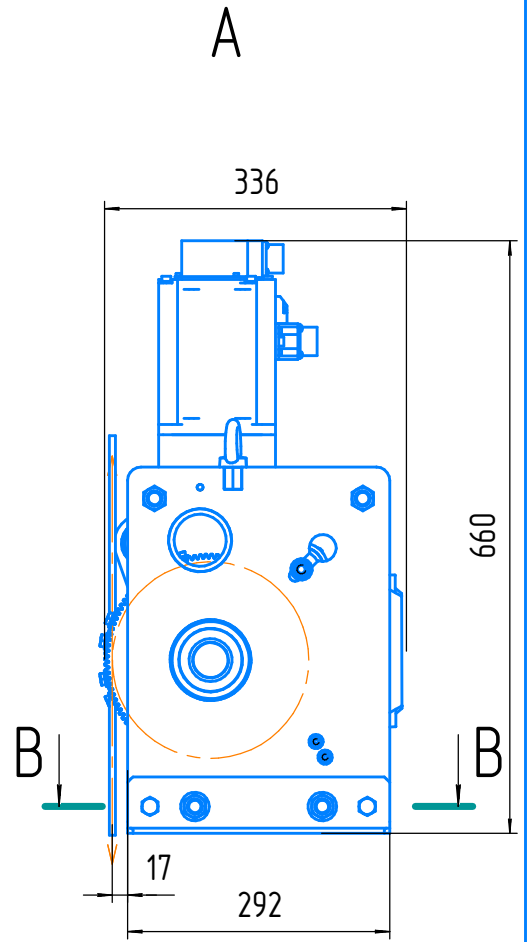
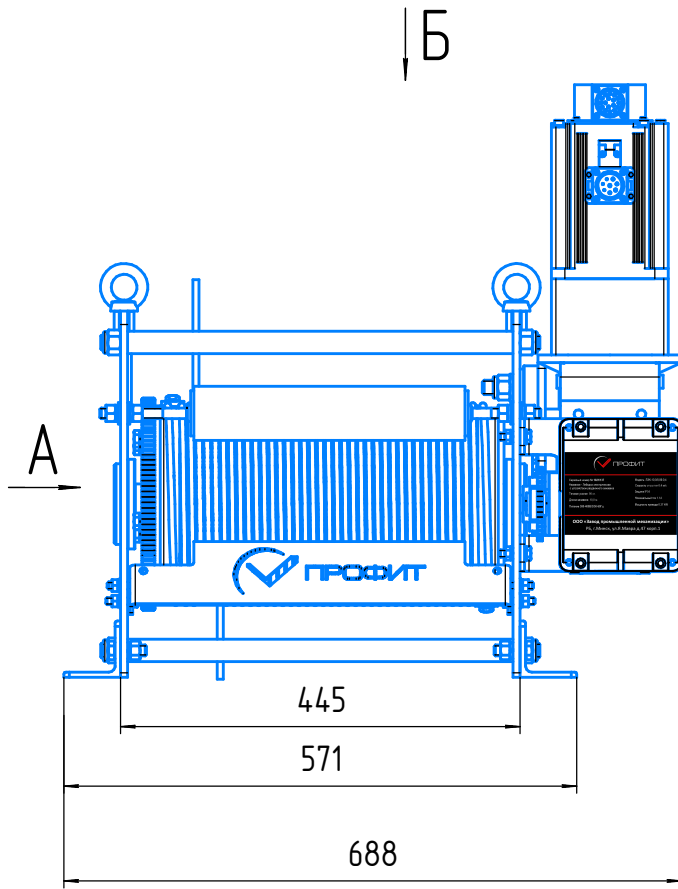

В-В

(Схема расположения монтажных отверстий)

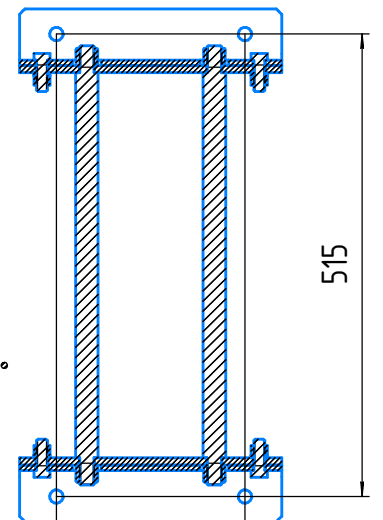
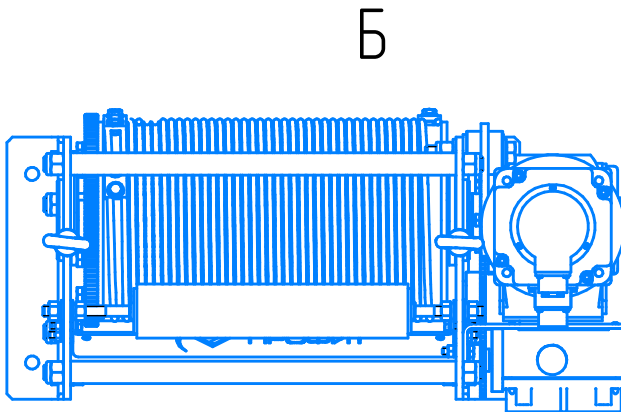

Примечание: Крепеж лебедки на металлоконструкции, расположение монтажных отверстий, меняются под проект объекта.

Инв. № подл.	Подп. и дата
Взам. инв. №	Инв. № дубл.
Подп. и дата	Подп. и дата

Изм.	Лист	№ докум.	Подп.	Дата
------	------	----------	-------	------