

000.000.000.000-700-0,1-24.02.00.00.000

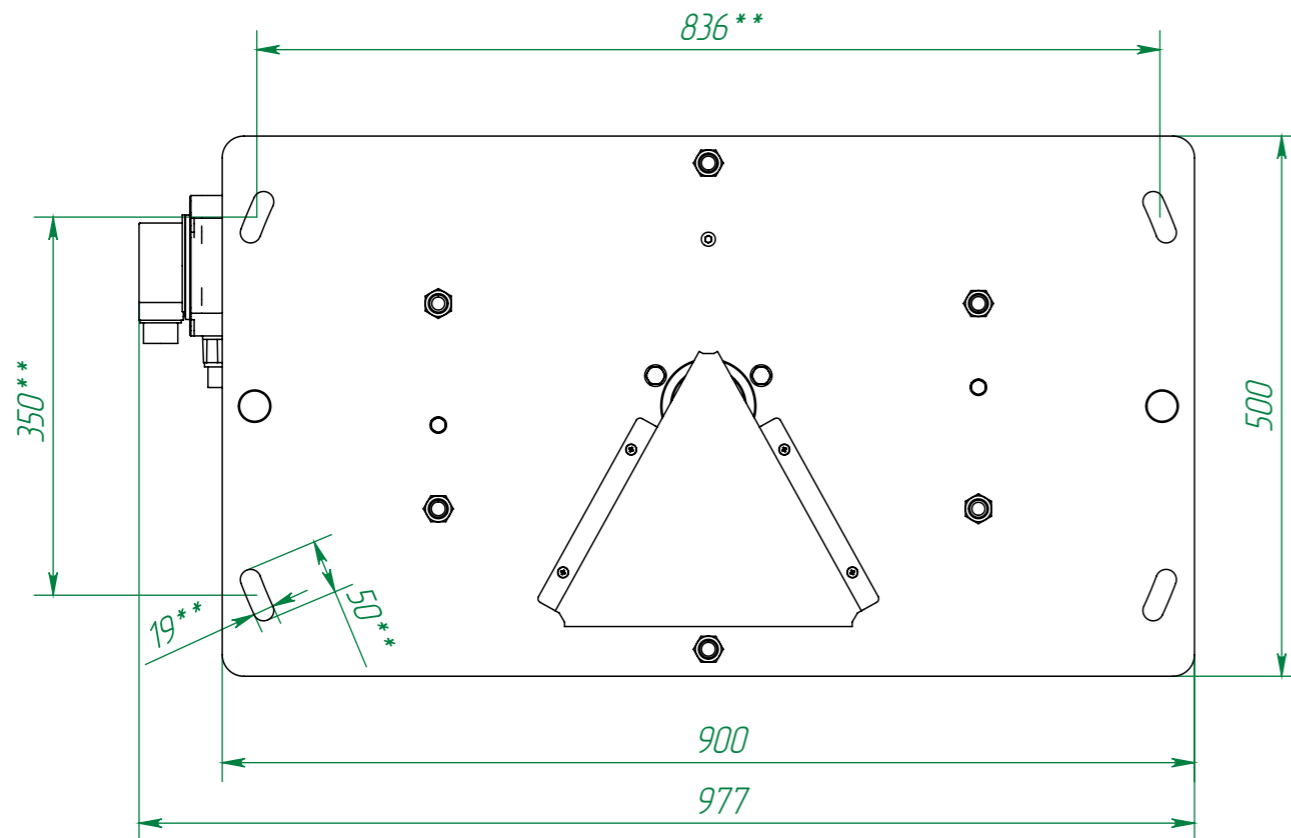
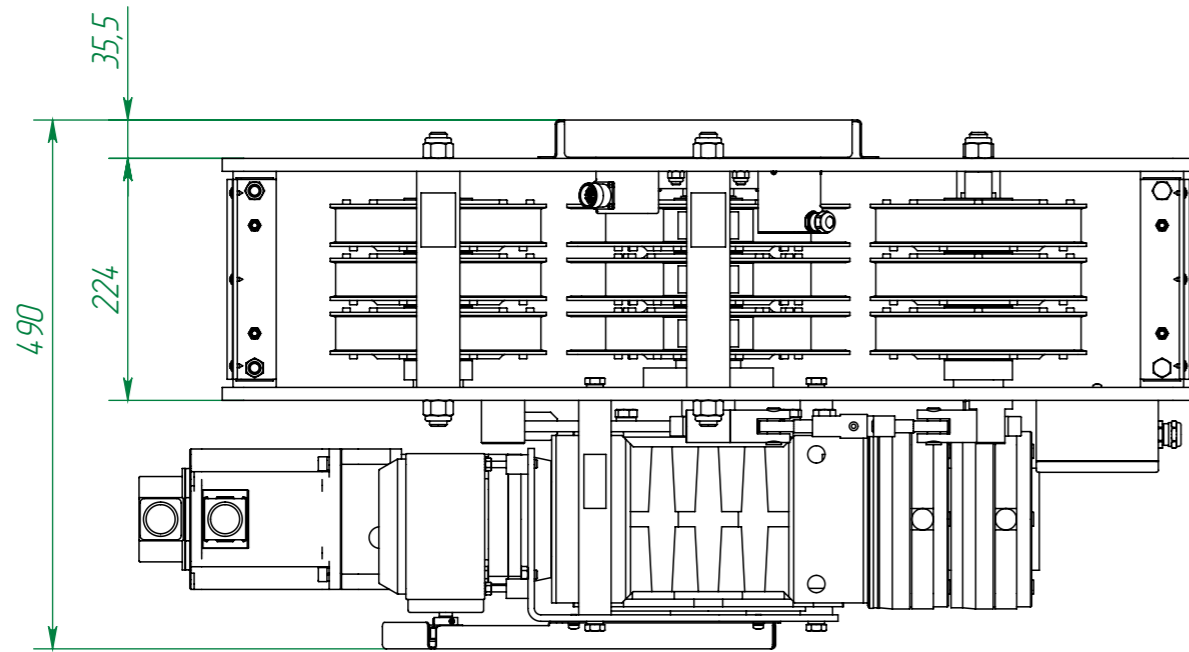

Технические характеристики

№ поз.	Наименование параметра	Значение параметра
1	Грузоподъемность, кг	700
2	Высота подъема, м	24
3	Скорость подъема, м/с	0,02...0,1
4	Количество барабанов намотки ленты, шт	3 (4)
5	Размер ленты, мм	30x0,5
6	Габаритные размеры, мм	490x500x977
7	Масса, кг	265
8	Серводвигатель	2кВт 380В 50Гц
9	Мотор-редуктор двухступенчатый планетарно-червячный	С пониженным уровнем шума (театральная серия) собран на заводе-производителе и отбалансирован
10	Тормозная система	Два электромагнитных тормоза замкнутого типа с ручками растормаживания
11	Командоаппарат (блок концевых выключателей)	8 концевых выключателей
12	Датчик скорости и положения	Абсолютный и инкрементальный энкодеры с интерфейсом по выбору: SSI/CANopen/EtherCAT/etc. Опционально: Дополнительный абсолютный энкодер SSI-Binar/SSI-Gray
13	Датчик нагрузки	Тензодатчик S-образный
14	Датчик натяжения ленты	Индукционный
15	Блок питания	Есть
16	Режим работы по ГОСТ 183-74	ПВ30%
17	Степень защиты	IP 54
18	В комплекте поставки	Блоки для опуска стальной ленты, стальная лента, наконечники со сцепной петлей
19	Управление	Аналоговое / Цифровое

**Расположение и размеры монтажных отверстий корректируются по желанию заказчика.

Инд. № подл. Подпись и дата
 Взам. инв. № Инв. № дубл. Подпись и дата

				ЛМЕШ.ЛЛ-700-0,1-24.02.00.00.000			
Изм/Лист	№ докум.	Подп.	Дата	Лебедка декорационного подъема ленточная ЛЛ-24/0,7 ТУ ВУ 691751207.002-2014	Лит.	Масса	Масштаб
Разраб.							
Пров.							
Т. контр.							
Н. контр.					Лист 1	Листов 2	
Утв.					ООО "Завод промышленной механизации"		

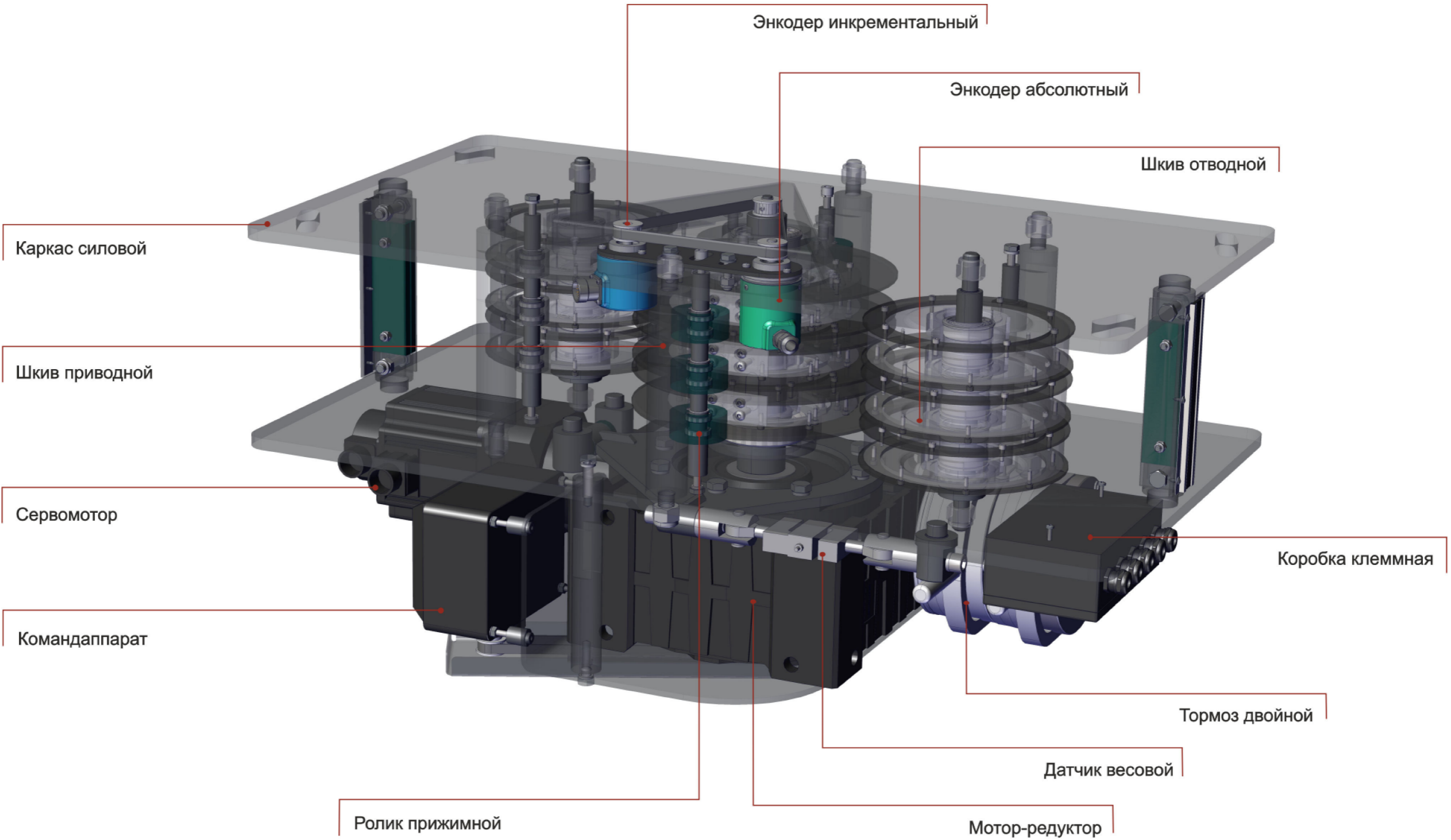

Изм. № подл. Подпись и дата
 Взам. инв. № Инв. № дубл. Подпись и дата

Изм.	Лист	№ докум	Подп.	Дата